

第35回技能五輪 全国大会 旋盤職種 競技課題

1. 支給材料 S45C (黒皮ノコ切断)
70×94 90×58 90×58 90×53
60×38 60×42
2. 持参部品 S45C 部品 時間内追加工可
3. 競技時間 標準時間：5時間30分
打ち切り時間：5時間30分

組立図 A

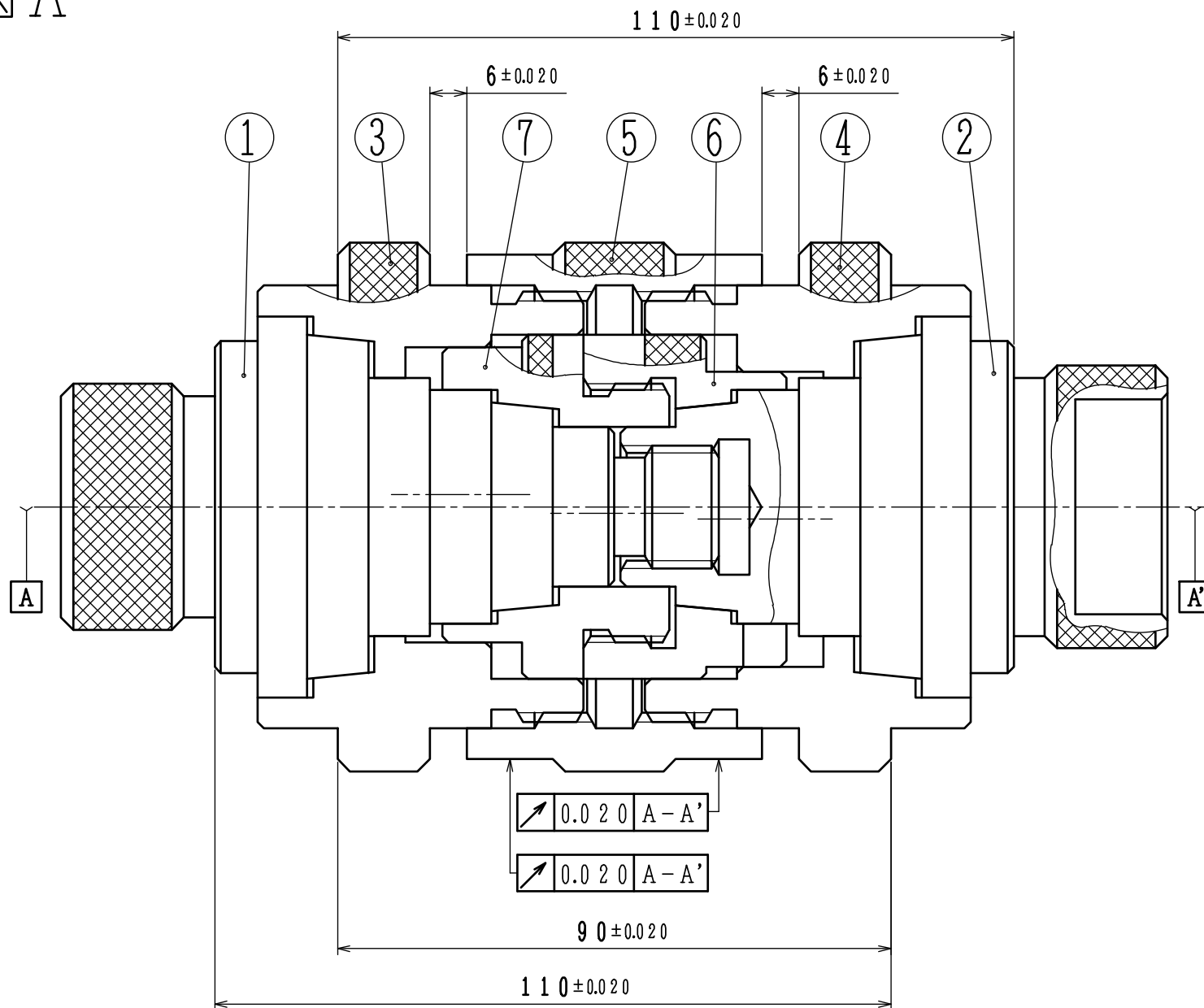

組立図 B

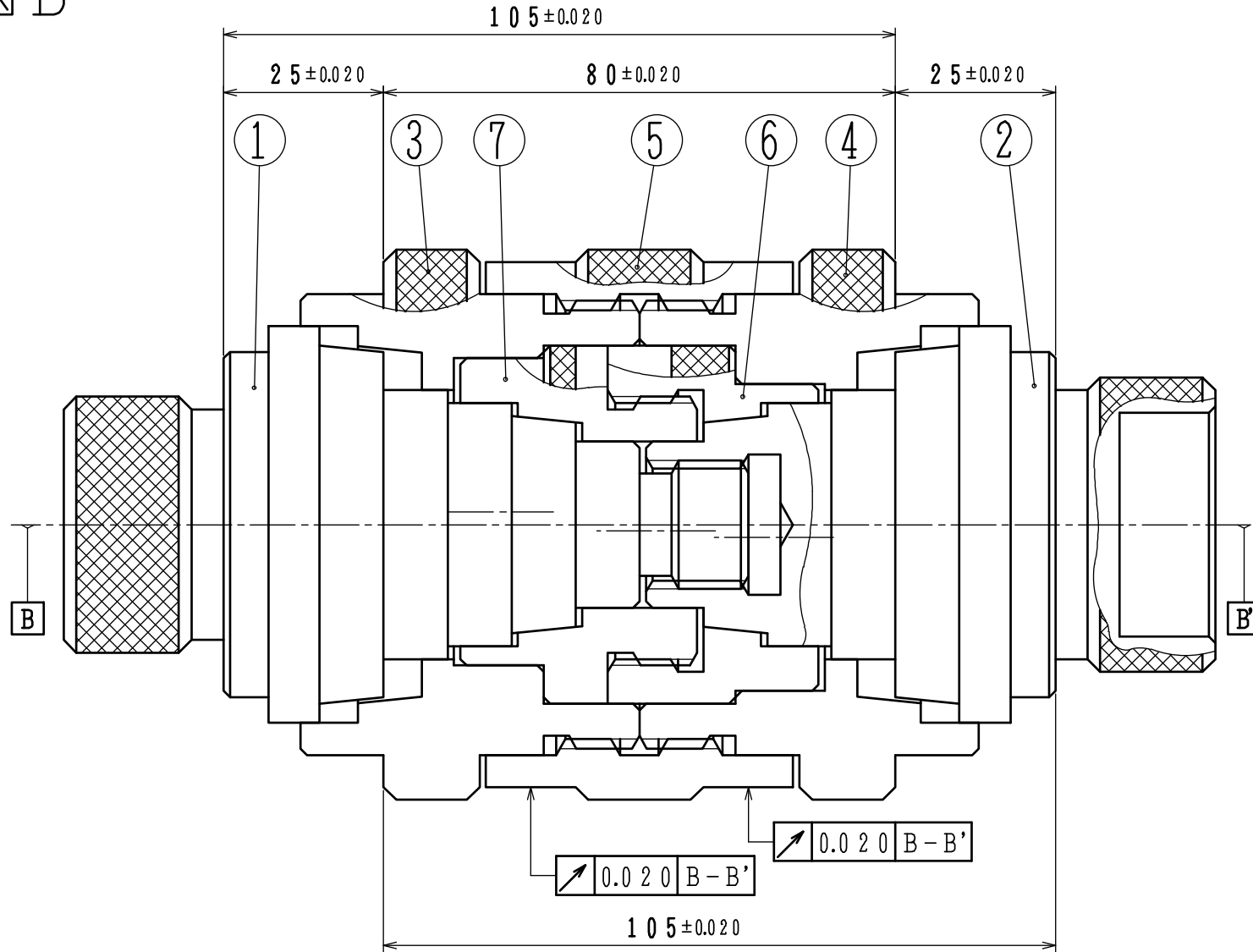

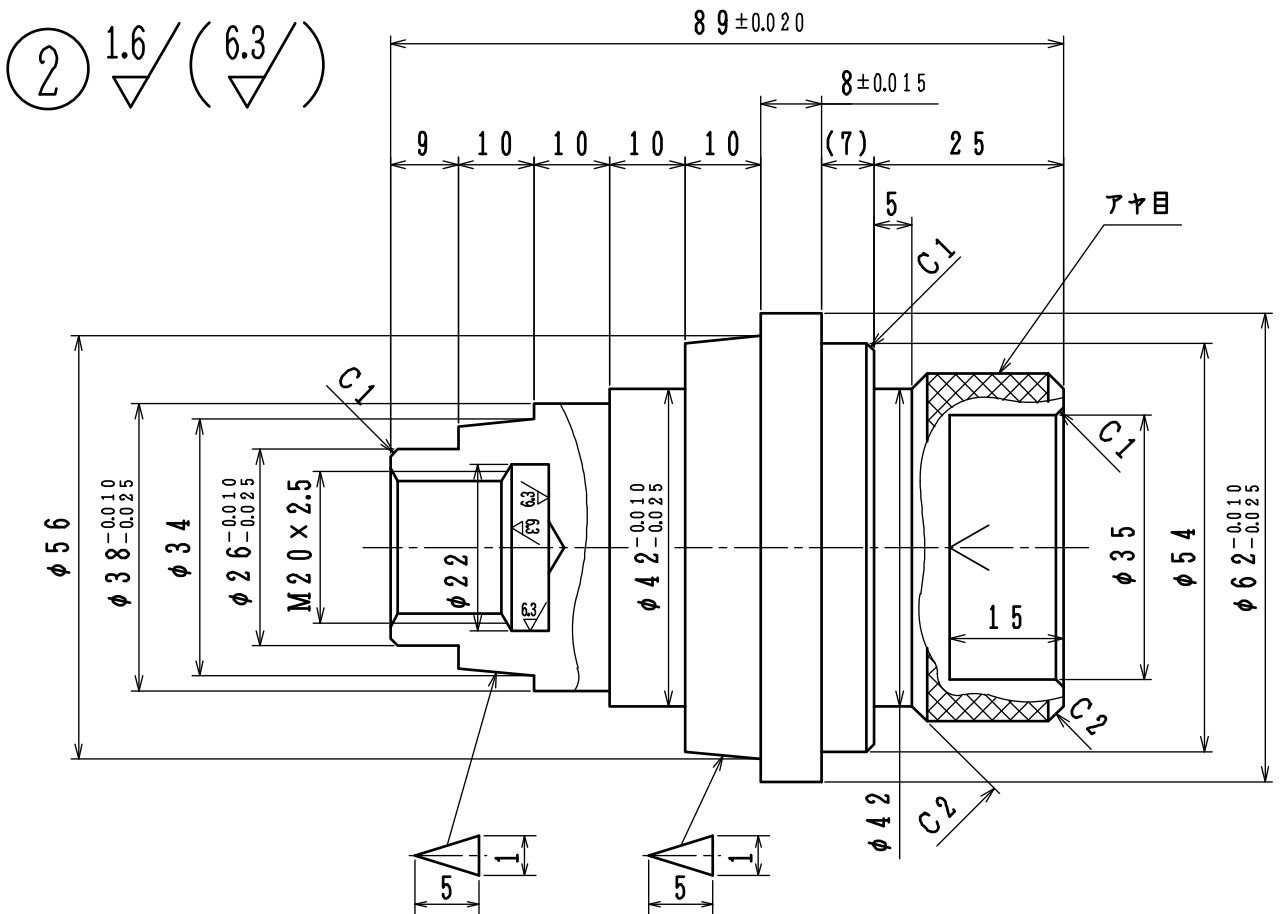
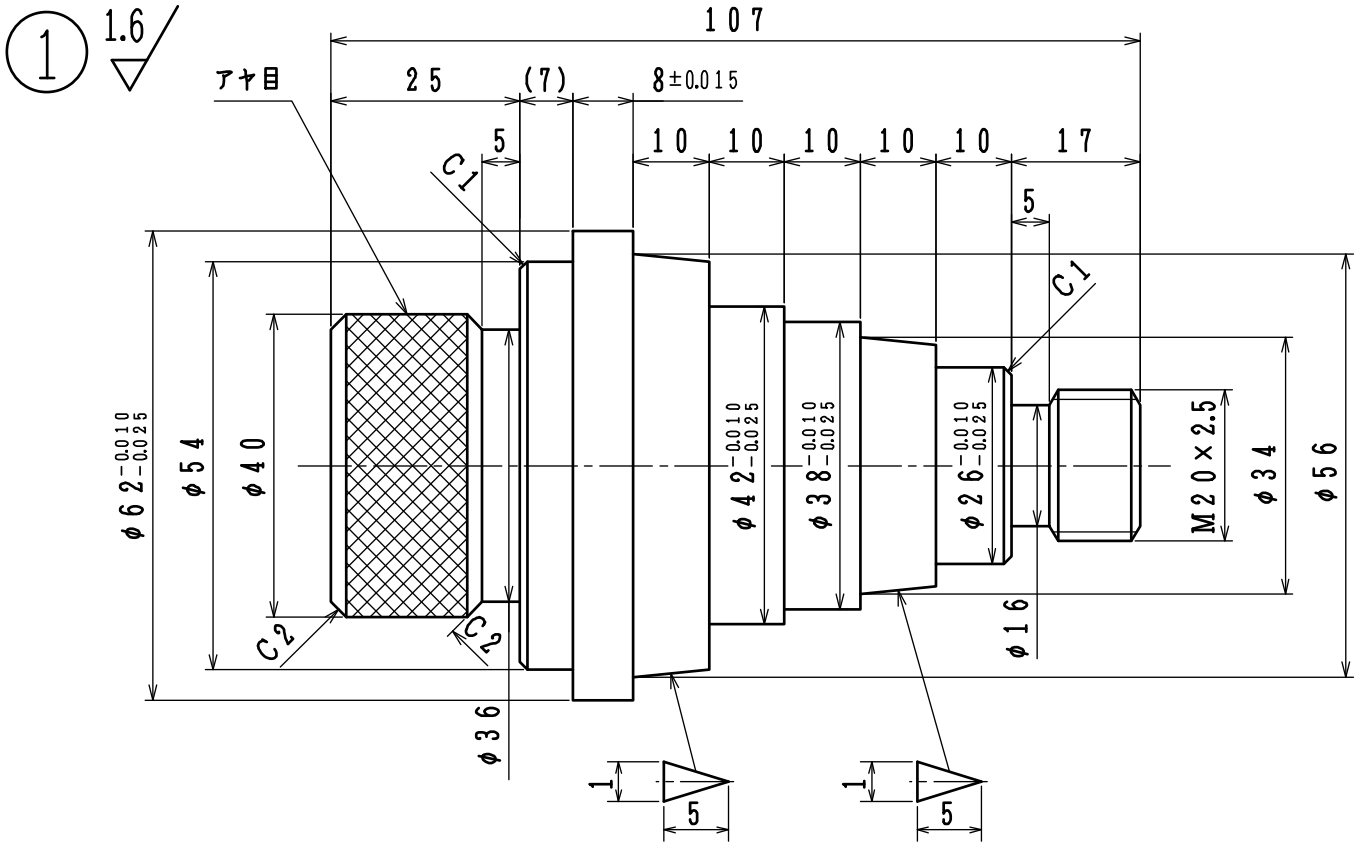

③ 1.6

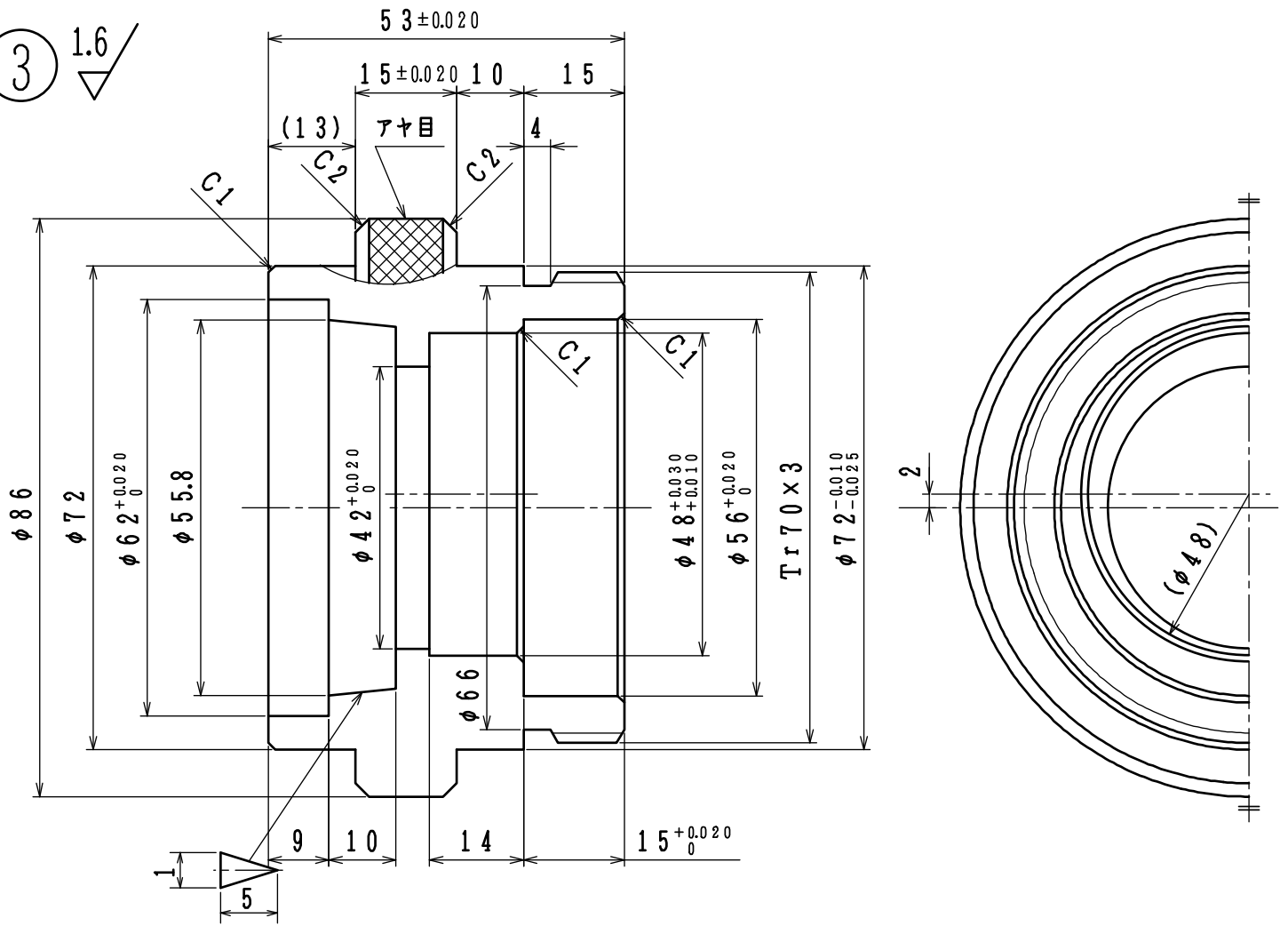

④ 1.6

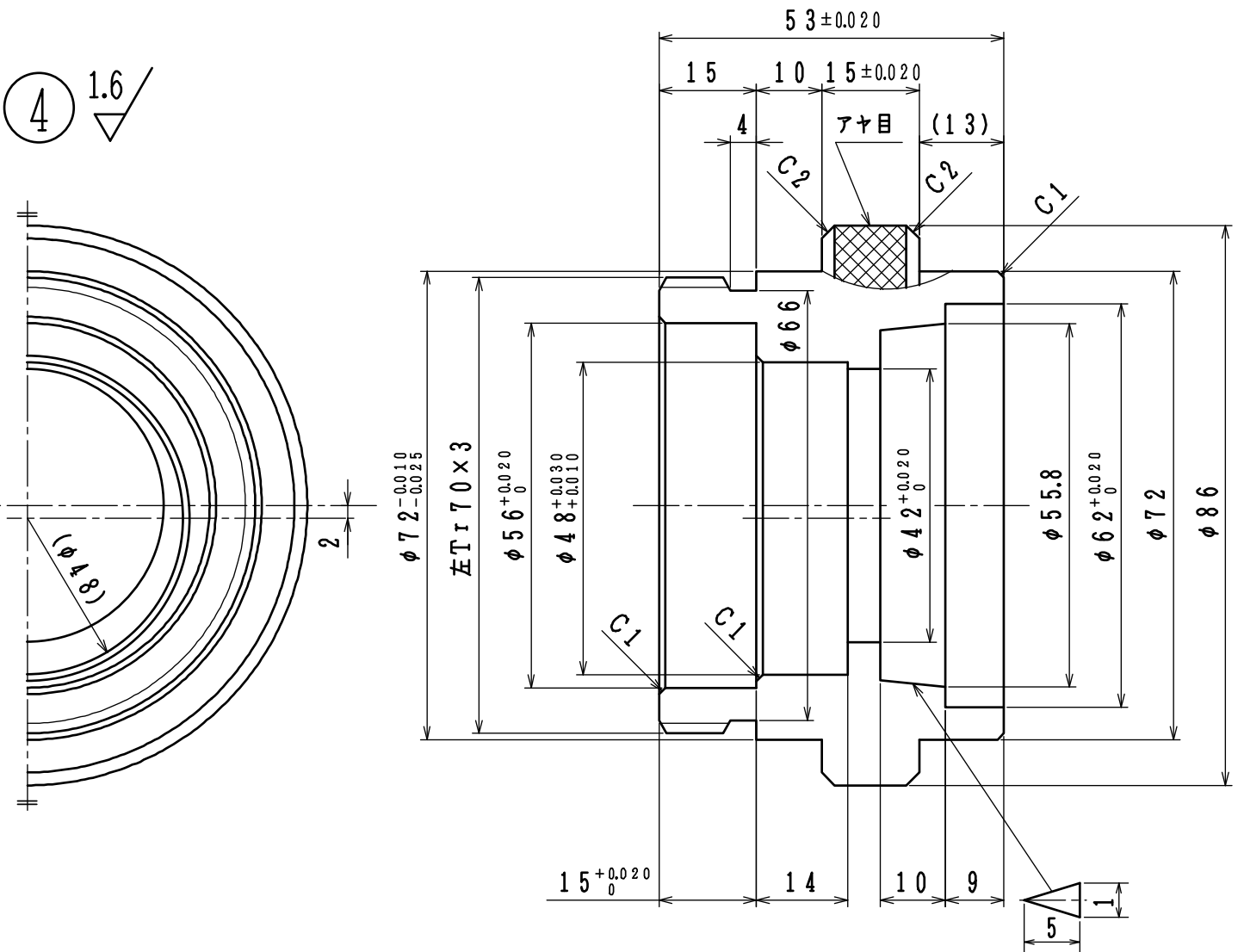

⑤ 1.6

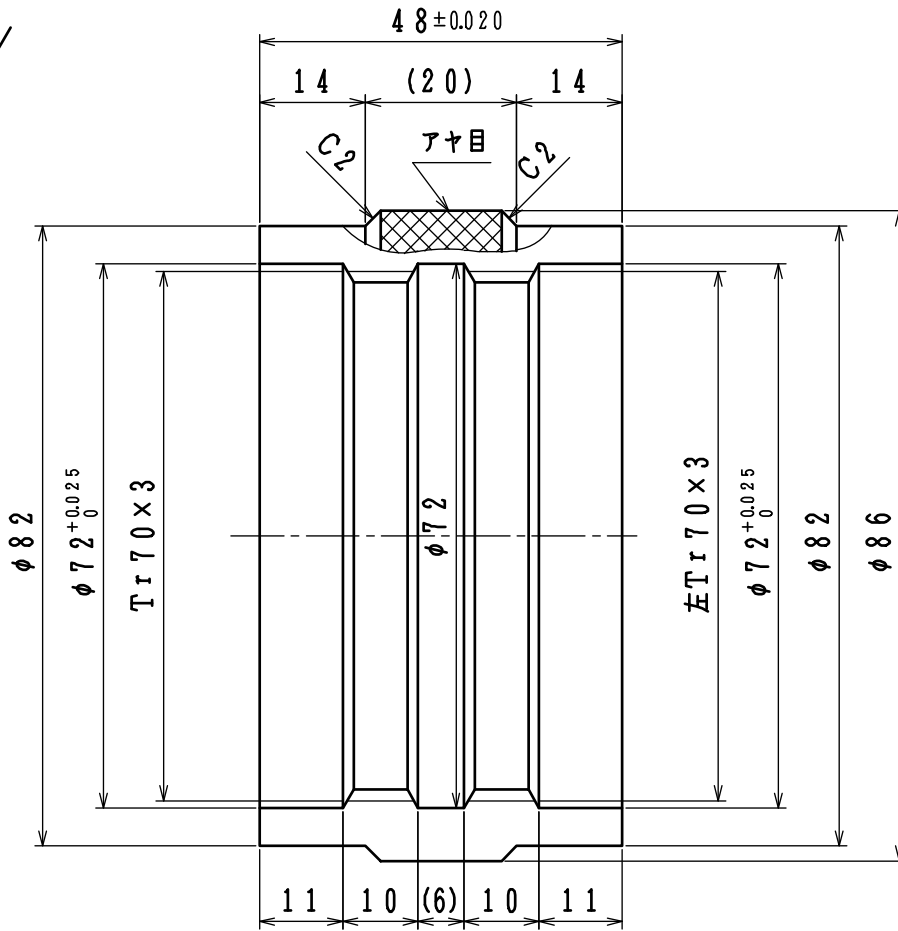

⑥ 1.6

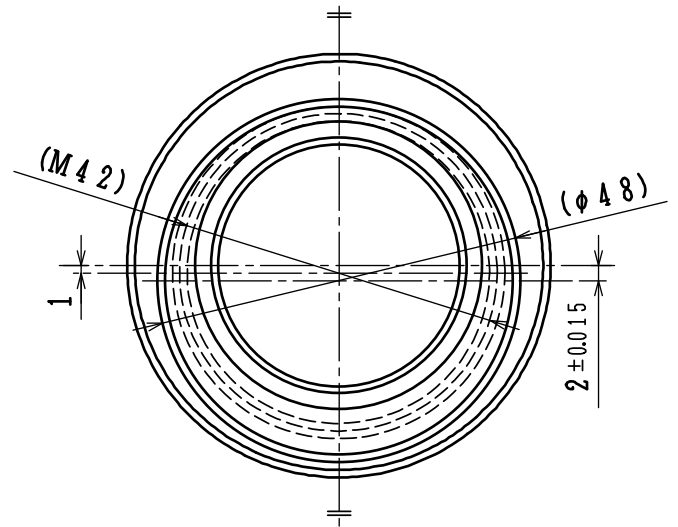
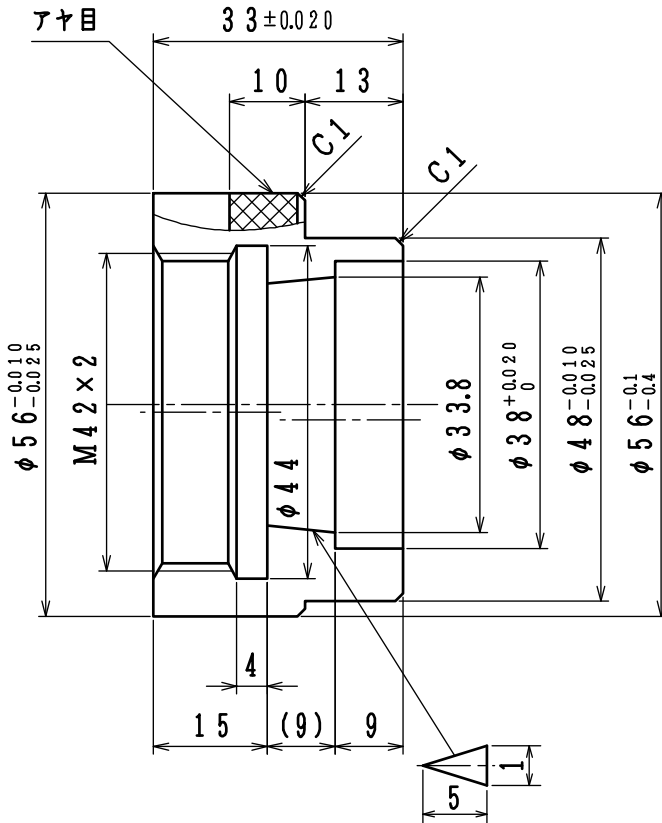

試し削り図面

1. 公差は±1mmとする
2. 部品 試し削りを行わない
3. 加工部分の仕上げ面精度については不問とする
4. 工程上都合の悪い場合は下図の寸法まで加工しなくてもよい
5. 二点鎖線の所は加工しないこと
6. 各角にはC1程度の面取りをしてもよい

③ ④ ✓ (✓)

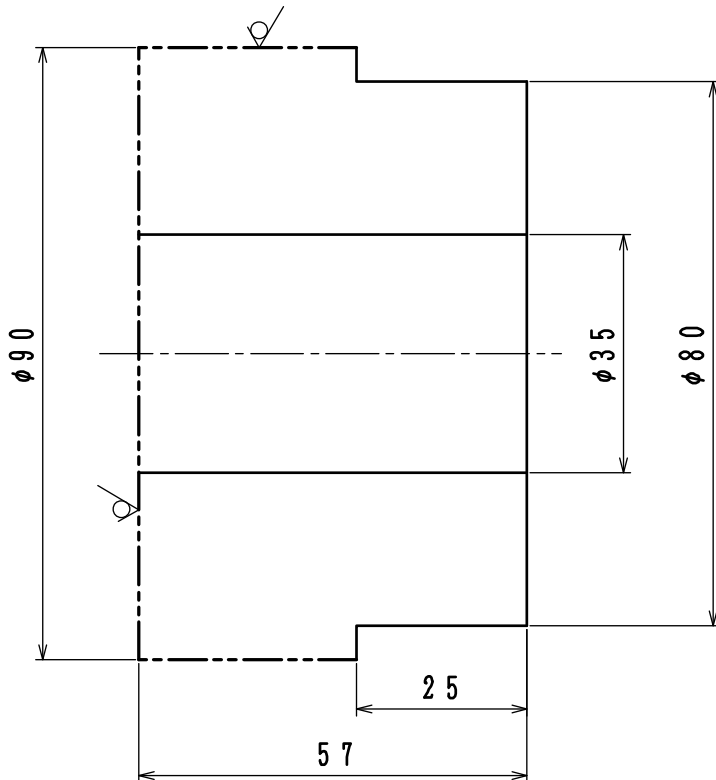

⑤ ✓ (✓)

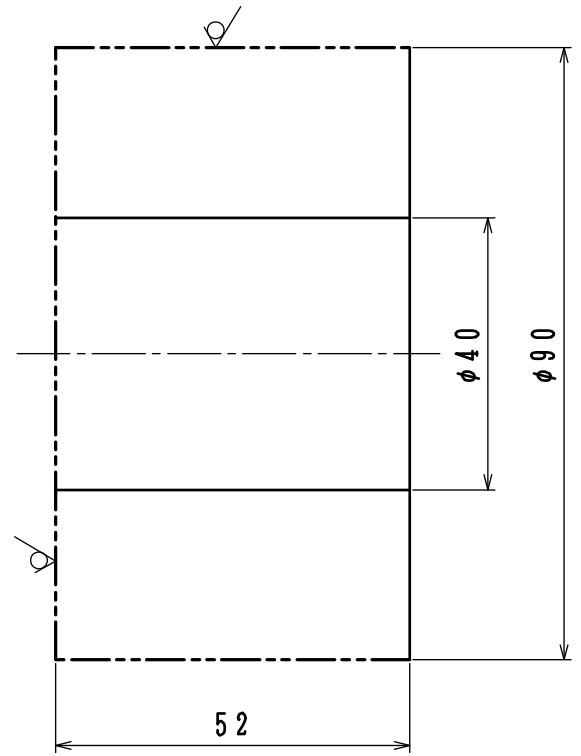

⑥ ✓ (✓)

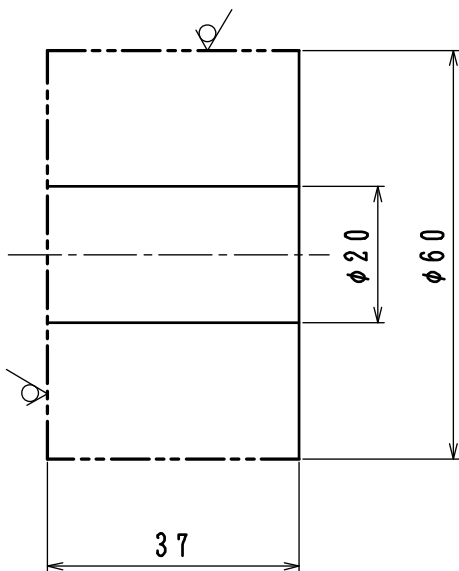

⑦ ✓ (✓)

